

Manual Elevador Fixo Pneumático Básico



Manual de Instruções

Leia antes de usar

Manual de instruções leia antes de usar



Sumário

1 – Guia de Peças e Serviços Técnicos	Pág03
2 – Descrição	Pág04
3 – Avisos	Pág05
4 - Instalação	Pág06
5 – Instalação	Pág07
6 – Operação	Pág08
7 – Operação	Pág09
8 – Dimensões	Pág10
9 - Partes Separadas	Pág11
10 – Unidade Básica	Pág12
11 - Materiais	Pág13
12 – Solução de Problemas	Pág14
13 – Notas	Pág15

1. Guia de Peças e Serviços Técnicos

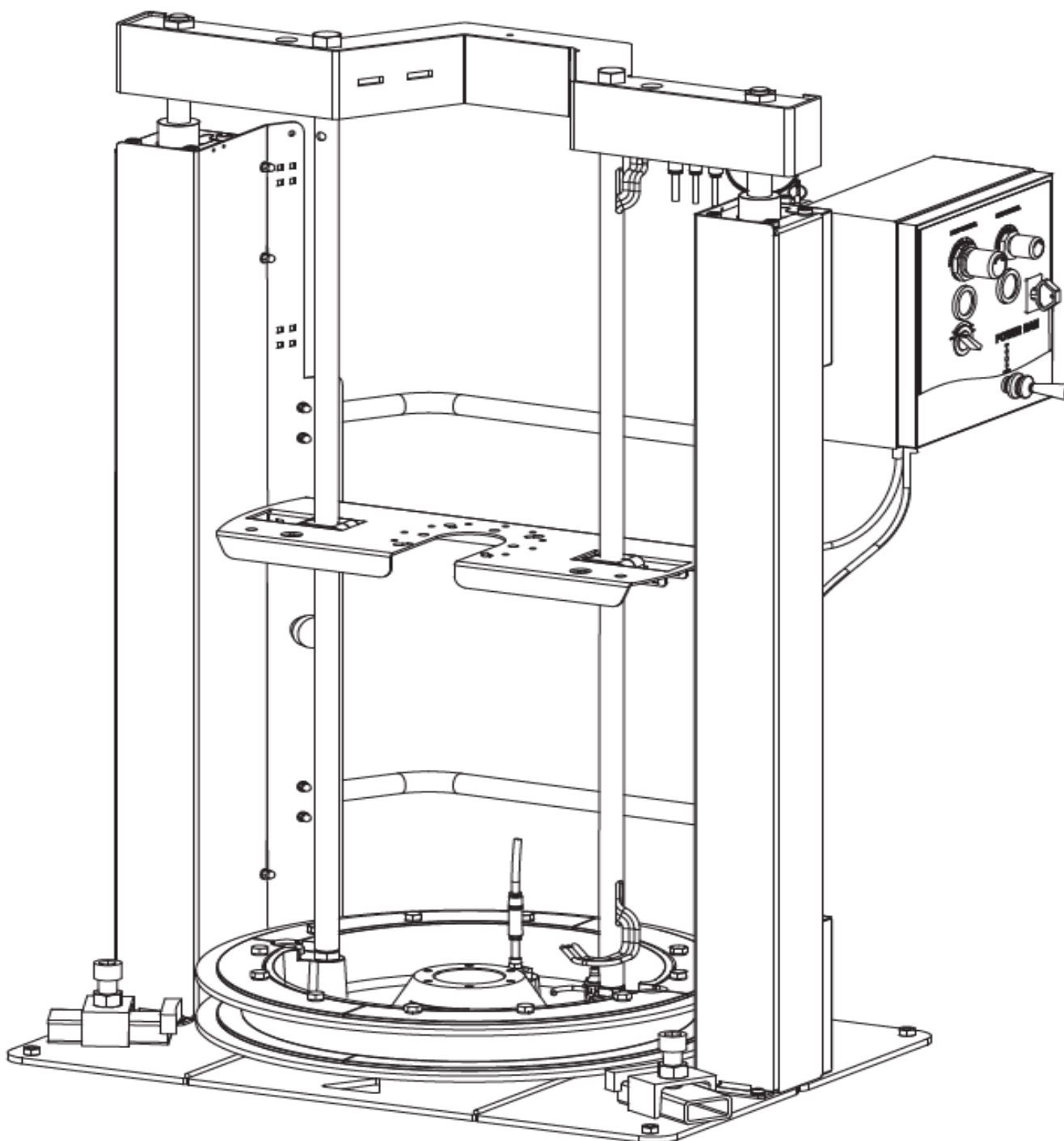

2. Descrição

Indutor fixo para fornecimento de graxa ou óleo. Operado por ar comprimido. Esta unidade utiliza dois cilindros pneumáticos conectados a uma estrutura metálica e protegidos com carenagem de metal fixada a uma placa de base reforçada, resultando em um equipamento muito robusto e muito pequeno para o tipo de bateria com o qual pode trabalhar, ideal para transferência de graxa de tambores.

Incorpora uma placa indutora de alumínio robusta, que possui um sistema de vedação composto por retentores de lábio ou anéis de vedação duplos. Esse sistema garante que as paredes do tambor estejam limpas e perfeita mente vedadas, o que impede a entrada de impurezas ou simplesmente protege do clima. O modelo e o material do lábio ou vedação utilizados dependem de sua compatibilidade com a substância bombeada. Existem também diferentes kits de bomba projetados para otimizar o trabalho, dependendo do uso necessário desta unidade.

Quando a unidade estiver presa corretamente, a placa poderá ser elevada juntamente com a bomba a uma determinada altura para facilitar a troca do tambor usado.

Esta unidade possui um gabinete de controle para o indutor e a bomba instalada na unidade. Este gabinete de controle possui todos os sistemas necessários para facilitar a entrada e saída da placa do indutor no tambor.

3. Aviso

 **AVISO:** Este símbolo reconhece lesões corporais graves ou morte, se você ignorar o aviso descrito.

Leia antes de usar

 **Aviso**

- Leia todos os manuais de instruções, etiquetas e rótulos antes de operar o equipamento.
- Este equipamento é apenas para uso profissional.
- Não altere ou modifique este equipamento. Use componentes originais fornecidos pela Eximport.
- Os fluidos não compatíveis podem causar danos na bomba e ferimentos graves
- A bomba gera pressões altas ou muito altas. Não exceda a pressão máxima de entrada de ar de 10 bar.
- Não exceda os limites de pressão do tambor. Certifique-se das limitações de pressão do tambor e regule a pressão dentro dos limites de segurança ao fornecer ar à placa do indutor. Não tente usar a unidade até que você tenha tomado todas as precauções possíveis para garantir que a unidade tenha sido instalada corretamente e que a base esteja firmemente presa ao piso de concreto
- Evite descargas elétricas. Verifique se não há cabos elétricos, dispositivos ou acessórios acima da talha. Examine a área de trabalho e tome as medidas necessárias para garantir que seja mantido espaço suficiente para a instalação da talha e para que a bomba seja levantada o máximo possível e que funcionem corretamente.
- Mantenha uma distância mínima de segurança ao levantar e abaixar o indutor. Não chegue muito perto; opere-o em um local seguro, para que você não fique preso entre a unidade e seus elementos móveis. Tome cuidado ao inserir a placa indutora no tambor.
- Quando não estiver em uso, desligue o suprimento de ar para evitar acidentes
- Verifique se todos os operadores que trabalham com esta unidade foram treinados em práticas de Trabalho seguras, se eles entendem suas limitações e uso.

4 – Instalação



AVISO: Se a unidade não estiver instalada corretamente, isso poderá resultar em ferimentos graves ou danos materiais. Leia os avisos

- Esta unidade vem completamente montada, com exceção dos seguintes detalhes para instalação e comissionamento adequados.
- A unidade é fornecida com o gabinete de controle na posição de transporte. Para colocar o painel de controle na posição de trabalho, basta desconectar os tubos A e B do painel de controle (fig. 5) e remover o pino do orifício que trava o painel de controle (consulte as setas superiores) e abaixar o painel de controle para o novo funcionamento, posição (veja a seta para a direção de rotação). Quando o painel de controle estiver no lugar, insira o pino, certificando-se de que os orifícios da nova posição coincidam. Isso travará na posição de trabalho. Em seguida, conecte os tubos na parte inferior do painel de controle, de acordo com o diagrama (veja a fig. 5).
- Para facilitar seu manuseio, a unidade é fornecida com um sistema de paletes integrado no projeto. Este sistema é composto por dois perfis de chapa galvanizada aparafusados à placa de base. Depois de selecionar onde protegerá a unidade, é necessário remover esses perfis; para fazer isso, afrouxe e remova os parafusos que os prendem e remova os perfis na direção das setas. Tome cuidado ao fazer isso para evitar possíveis acidentes.
- Uma vez definida a localização definitiva da unidade, preste atenção especial à área de trabalho que estará acima do indutor; esta área de trabalho deve estar livre de objetos e dispositivos elétricos. Depois de concluir a etapa acima, prenda a unidade definitivamente. Para fazer isso, prenda firmemente a base ao piso de concreto usando parafusos de ancoragem (não incluídos no suprimento). A própria placa de base pode ser usada como um padrão para estabelecer os locais de fixação corretos.
- Para concluir o processo de instalação, conecte os tubos A e B ao painel de controle pneumático de acordo com os detalhes no desenho. A unidade é testada e verificada na fábrica, mas é uma boa ideia verificá-la em seu destino. Conecte-o a uma entrada de ar comprimido com pressão máxima de 10 bar e verifique se todos os acessórios do sistema pneumático estão em boas condições após o transporte. O gabinete de controle permite regular o atuador pneumático para elevar e abaixar os cilindros independentemente e regular a pressão da bomba.
- Para prolongar a vida útil da unidade e da bomba, use um filtro na entrada do painel de controle.
- Os painéis de controle são regulados na fábrica a uma pressão aproximada de 5 bar para o atuador pneumático e 5 bar para a bomba pneumática.

5 - Instalação

POSIÇÃO DE TRANSPORTE

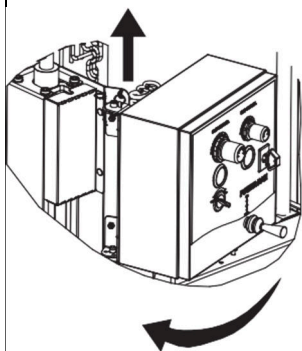

Fig. 2

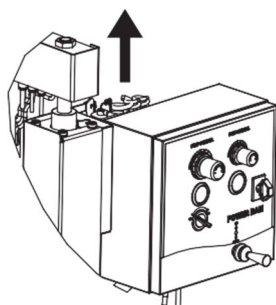

Fig. 3

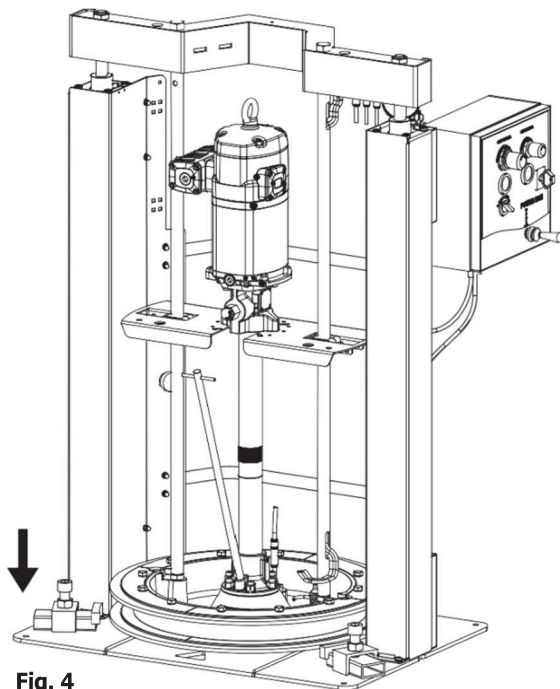
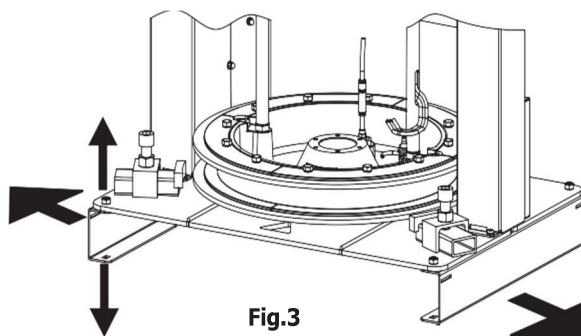

Fig. 4

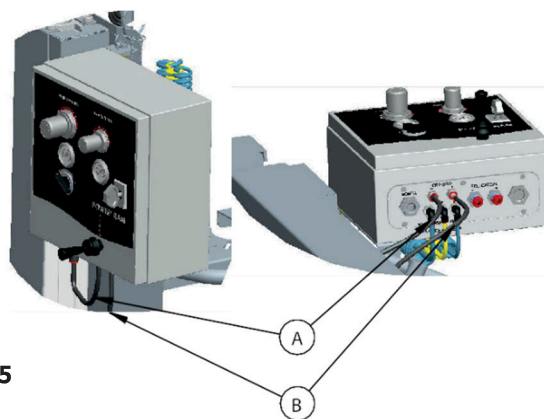
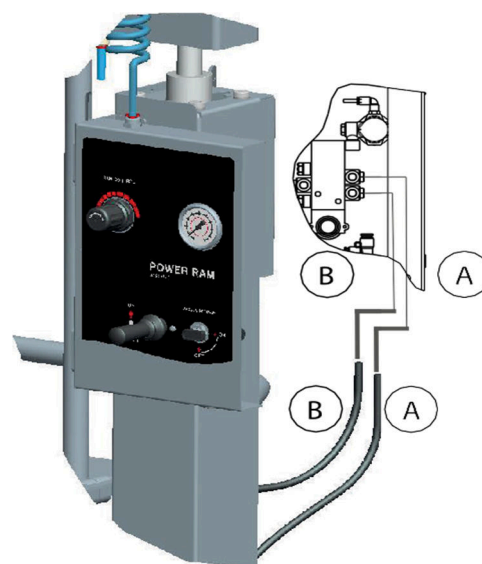

Fig 5



6-Operação

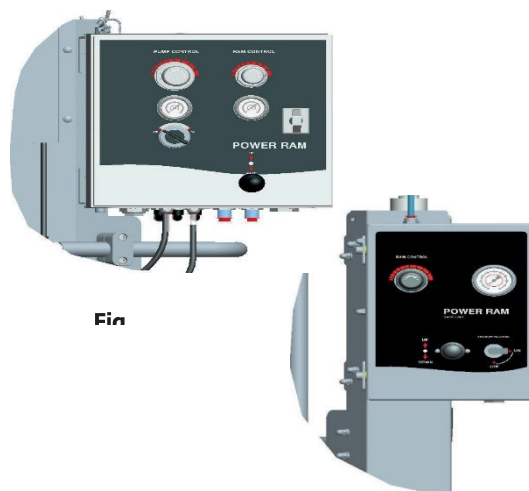

Fig. 6/UNIDADE BÁSICA



ATENÇÃO

Para levantar o indutor pela primeira vez:

1. Verifique se não há nada acima da talha. Além disso, leia os AVISOS E PRECAUÇÕES na página 2.
2. Mova a alavanca do gabinete de controle para a posição "UP". Não toque em nenhuma parte da unidade enquanto estiver em movimento!
3. Levante a placa do indutor acima da parte superior do tambor. Pare a talha subindo ainda mais movendo a alavanca do painel de controle para a posição "NEUTRO" (centro).

Para levantar o indutor (operação normal):

4. Antes de levantar o indutor, a válvula de controle da bomba deve estar na posição "OFF".
5. Nas gaxetas novas, a pressão indicada no disco deve ser de 6 a 7 bar (com gaxetas usadas mais macias, a pressão pode ser menor, para reduzir o vazamento de fluido). Para ajustar a pressão do ar do indutor, remova parcialmente o controle do regulador para que possa ser girado no sentido horário para aumentar a pressão e no sentido anti-horário para reduzi-lo. Para ajustar a pressão, empurre o regulador em direção à caixa de controle e trave-o novamente.
6. Mova a alavanca do gabinete de controle para a posição "UP".
7. Levante a placa do indutor acima da parte superior do tambor. Pare a talha subindo ainda mais movendo a alavanca do painel de controle para a posição "NEUTRO" (centro).

7-Operação

INSTALAÇÃO DE BALDE DE GRAXA

1. Verifique se a alavanca do painel de controle está na posição "NEUTRO" (centro).
2. Deslize o tambor de 200 kg ao longo da base do indutor. Ele irá parar contra os limitadores do indutor. Sempre use tambores compatíveis com esta unidade. Não use tambores danificados, pois eles podem travar a placa indutora no tambor.
3. Desaparafuse a haste de sangria da placa do indutor, mantendo-a próxima ou usando o alojamento projetado para segurá-la nos suportes da bomba do indutor.
4. Mova a alavanca do gabinete de controle para a posição "DOWN".
5. Deixe a placa indutora descer pelo tambor. Quando o ar parar e a graxa começar a fluir através do orifício de sangria, pare o indutor movendo a alavanca do painel de controle para a posição "NEUTRA".
6. Insira a haste e aperte-a corretamente.
7. A unidade está pronta para trabalhar. A bomba já deve estar em operação.

FORNECIMENTO DE GRAXA

1. Selecione a posição "DOWN" no painel de controle da talha, a placa do indutor comprimirá a graxa, iniciando a bomba.
2. Ligue a bomba colocando a válvula "CONTROLE DA BOMBA" na posição "ON".
3. A bomba / indutor agora pode fornecer graxa através da mangueira de saída até que o tambor esteja vazio, a velocidade do esvaziamento pode ser monitorada abrindo e fechando a extremidade da mangueira de saída. Quando a placa do indutor toca na bomba.
4. Antes de levantar o indutor para substituir o tambor, a válvula de controle da bomba deve estar na posição "OFF".
5. Mova a alavanca do gabinete de controle para a posição "UP". Nesta posição, os cilindros sobem na unidade e uma corrente de ar entra no tambor para empurrar a placa do indutor.
6. Levante a placa do indutor acima da parte superior do tambor. Pare a talha subindo ainda mais movendo a alavanca do painel de controle para a posição "NEUTRO" (centro).

8-Dimensões

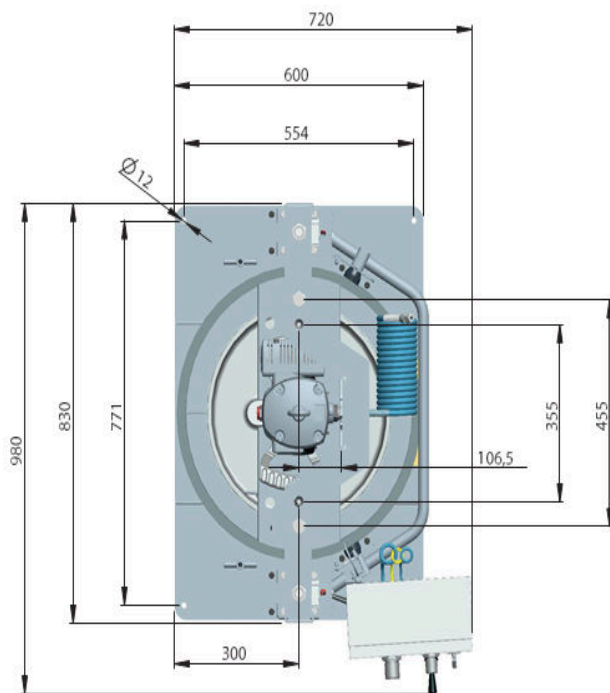
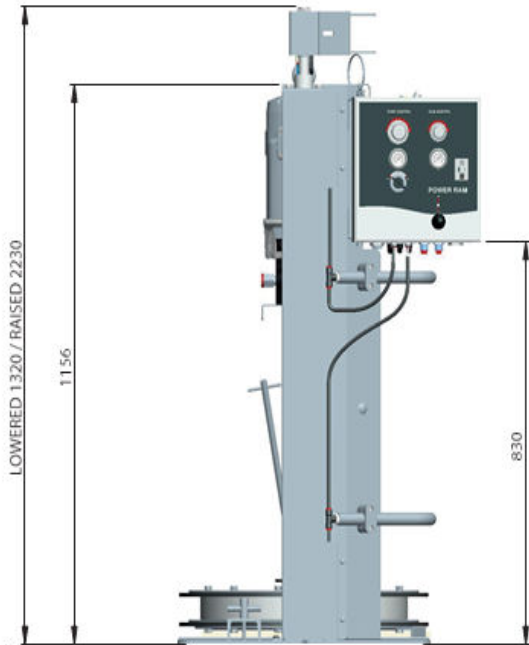

9-Partes Separadas

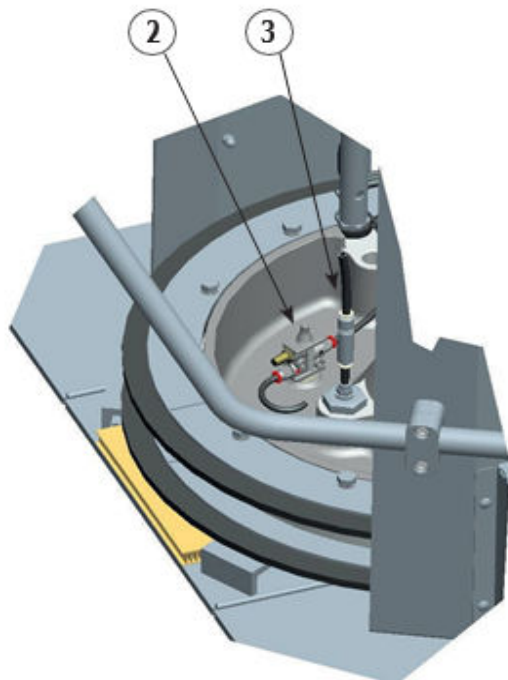
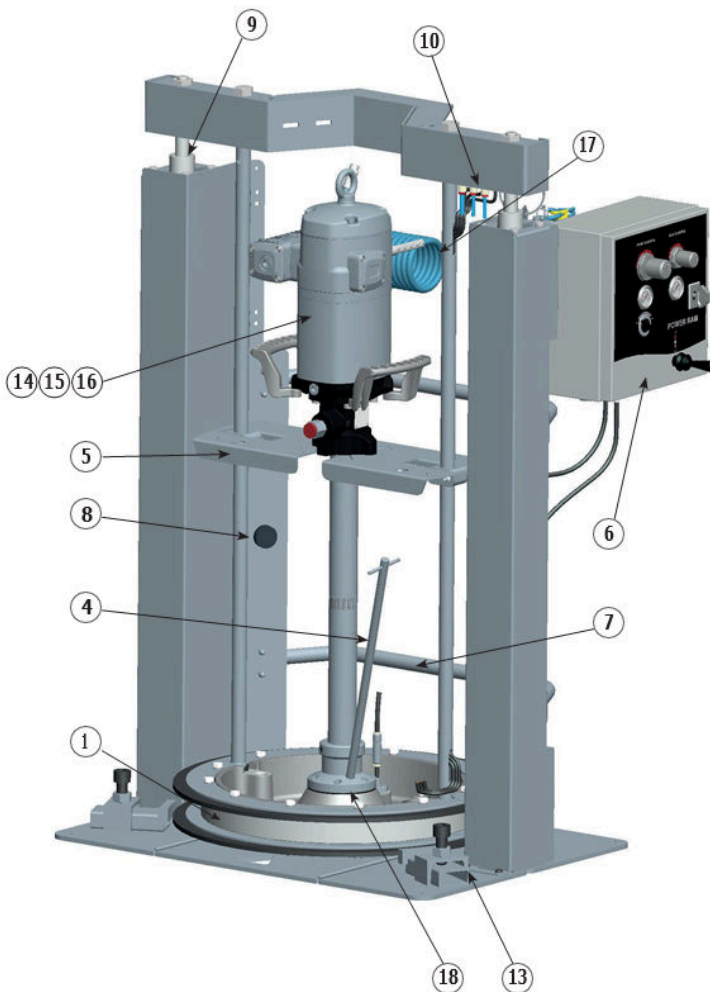
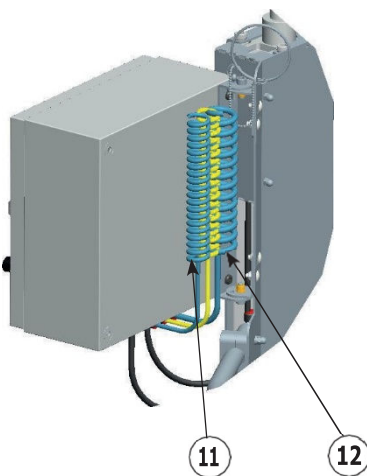

10-Unidade Básica

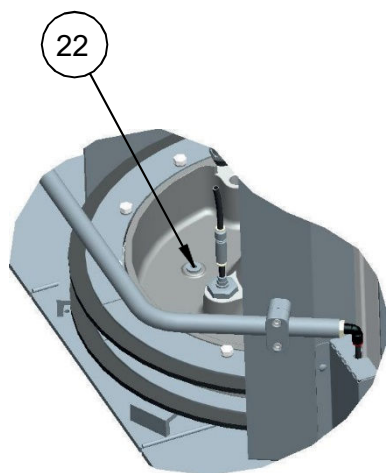

11-Materiais

Pos.	Descrição	Qtd.
1	Corpo da placa do indutor	1
	Faixa para fechamento inferior	4
	Faixa para fechamento superior	4
	Faixa para fechamento intermediário	4
	Placa de limpeza de juntas (inferior)	1
	Placa de limpeza de juntas (superior)	1
	Parafuso sextavado M10x30 DIN-933	12
	Parafuso sextavado M10x25 DIN-933	12
	Anilha elástica B10 DIN-127	24
2	Válvula limitadora 3/2 NC R1 / 8 "	1
	Conector reto R1 / 8 "para tubo de 6 mm	2
	Silenciador limitador R1 / 8 "	1
3	Anti-retorno em linha para tubo de 8 mm	1
	Conector reto R1 / 4 "M paratubo de 8 mm	1
4	Conjunto de haste de sangria	1
5	Suporte da bomba	1
	Parafuso de cabeça chata M6x60 DIN-603	4
	Porca de fixação M6 DIN-985	4
	Grampo Stauff G3 / 4 "	2
6	Painel de controle pneumático	1
	Receptor de ar	1
7	Cotovelo compacto 1/2 "para tubo de 8 mm	1
	Conector << T >> R1 / 2 "para tubo de 8 mm	1
	Parafuso cilíndrico M6x45 DIN-912	4
	Porca de fixação M6 DIN-917	4
	Grampo Stauff G3 / 4 "	2
	Parada de tambor	1
8	Parafuso de cabeça plana M10x20 DIN-603	1
	Cilindro pneumático	1

Pos.	Descrição	Qtd.
10	Conector de anteparo reto para tubo de 6 mm	2
	Conector de anteparo reto para tubo de 8 mm	1
11	Mangueira extensível ES 4x6x2 B (azul)	1
	Mangueira extensível ES 4x6x2 Y (Amarelo)	1
12	Mangueira extensível ES 5,5x8x5 A	1
13	Tanque de fixação	1
	Parafuso	1
14	B.N.G. PM45 40:1	1
	Parafuso M10X16 DIN-933	3
15	B.N.G. PM45 70:1	1
	Parafuso M10X16 DIN-933	3
16	B.N.G. PM60 80:1	1
	Parafuso M10X16 DIN-933	3
17	Mangueira 12x8 - M3/8"G.COMPRIMENTO = 4 m	1
	Redutor de conexão R1 / 2 "R3 / 8" MH	1
	Gaxeta em aço e elastômero J-12	1
18	Adaptador PM45 80: 1 plataformas.	1
	Junta do adaptador	1
	Parafuso cilíndrico M8x20 DIN-912	6
	Bico rosqueado M10x15 DIN-913	2
	Conector DIN-908-1 / 4 "BSP	1
O-ring 50x3,5 Viton 90 shore-A	1	
19	Painel de controle pneumático	1
20	Conector de anteparo reto para tubo de 8 mm	1
21	Mangueira extensível ES 5.5x8x5A	1
22	Bujão roscado 1/4 "	1
23	Tubo flexível de poliuretano D. 8x6 preto	5 m
24	Tubo flexível de poliuretano D. 6x8 preto	3,5m

12- Solução De Problemas

SINTOMAS	RAZÕES POSSÍVEIS	SOLUÇÕES
A bomba não está funcionando ou não há fornecimento de líquido.	Nenhuma pressão de suprimento de ar adequada.	Aumente a pressão do suprimento de ar.
	Algum elemento do circuito de saída está entupido ou fechado.	Limpe ou abra o circuito de saída.
	Ar entre a placa do seguidor e a graxa.	Drenar o ar.
A bomba começa a operar muito rápido.	O tambor está vazio ou o nível de graxa está abaixo da entrada do tubo de sucção.	Substitua o tambor.
A bomba continua funcionando, embora a saída de graxa esteja fechada.	Há um vazamento de graxa em algum ponto do circuito.	Verifique e aperte ou repare.
Vazamento de graxa através do silenciador de saída de ar.	A graxa passou para o motor pneumático causada por um conjunto de juntas desgastado ou danificado.	Substitua o conjunto de embalagem (kit de reparo).
Vazamento de ar através do silenciador de saída de ar.	Os O-rings do eixo distribuidor ou a bucha desgastada ou danificada.	Substitua o conjunto do eixo e / ou o conjunto da bucha.
	Os anéis de vedação do inversor estão gastos ou danificados.	Substitua os O-rings do inversor.
Diminuição da entrega de graxa.	Sujeira na válvula superior ou na válvula de pé.	Desmonte e limpe, substitua se estiver danificado.
	Sujeira no silenciador.	Limpe ou substitua o silenciador.
A bomba não levanta mesmo sem o balde.	O atuador não está funcionando com pressão adequada.	Regule a pressão no atuador com seu controle com uma pressão superior a 2 bar.
Vazamento entre o adaptador da placa seguidora e o tubo da bomba ou entre a placa seguidora e o adaptador.	Os selos estão danificados.	Substitua as vedações do conjunto da placa seguidora.

NOTAS

Area for notes with horizontal dotted lines.