

Descrição

A Bomba Motorizada BDG-NG é destinada a alimentar com lubrificante sistemas de lubrificação centralizada linha dupla. Robusta e de manutenção praticamente nula, é ideal para instalações que apresentam condições de trabalho bastante severas e que necessitam desenvolver altas pressões, é especialmente recomendada para a lubrificação periódica de equipamentos siderúrgicos e similares, com elevado número de pontos de consumo frequente.

O conjunto é formado por uma unidade de bombeamento, motor, redutor, válvula de alívio, manômetro e um inversor hidráulico, elétrico ou pneumático. Sobre a unidade de bombeamento, um reservatório de grande capacidade contém internamente um disco seguidor para evitar a entrada de ar e cavitação da graxa. Uma chave de nível fica responsável pela sinalização de nível mínimo ou máximo. Todos os componentes estão interligados e montados em uma base comum de chapa de aço reforçada. O mecanismo de acionamento dos pistões fica alojado em compartimento próprio, com lubrificação por banho de óleo. O inversor, disponível em vários modelos, tem a finalidade de alternar o fluxo de lubrificante nas duas linhas principais de suprimento do sistema, para operar os distribuidores. A válvula de alívio protege a bomba e o sistema no caso de eventual bloqueio.

Especificação

Potência	1 CV
Pressão Máxima	Até 400 bar
Vazão	10:1 – 550 cm ³ /min.
	20:1 – 275 cm ³ /min.
	40:1 – 130 cm ³ /min.
Lubrificante	Óleo ou graxa até NLGI-2
Tensão	220/380/440VCA
Corrente	2,91/1,68/1,46 A
Frequência	50 ou 60 Hz
Grau de proteção	IPW 55
Chave de Nível	Mínimo e máximo, NA ou NF



Funcionamento

A unidade de bombeamento utiliza um princípio positivo de operação, sem válvulas de retenção, com o emprego de dois pistões que se deslocam em cilindros de aço especial. Estes pistões, um principal e outro piloto, são acionados por excêntricos com defasagem angular entre si. Devido a essa característica, o bombeamento é sempre efetuado pelo pistão principal, cabendo ao pistão piloto a função de abrir e fechar furos de comunicação nas fases de sucção e recalque.

A frequência dos ciclos de lubrificação é controlada por um programador, que liga a bomba a intervalos predeterminados. O desligamento do sistema no final do ciclo é efetuado automaticamente por uma chave de contato atuada pelo inversor hidráulico ou pelo controlador de pressão quando o inversor for elétrico. Dispositivos de sinalização, locais ou remotos, podem ser ativados pelo programador para fornecer indicação de qualquer interrupção na operação normal do sistema.

Bomba Elétrica BDG-NG

DIMENSÕES

em milímetros

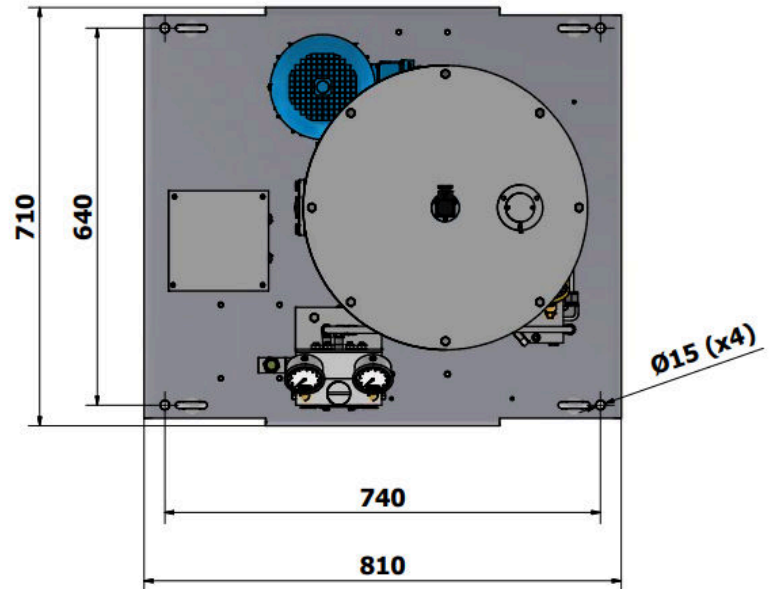
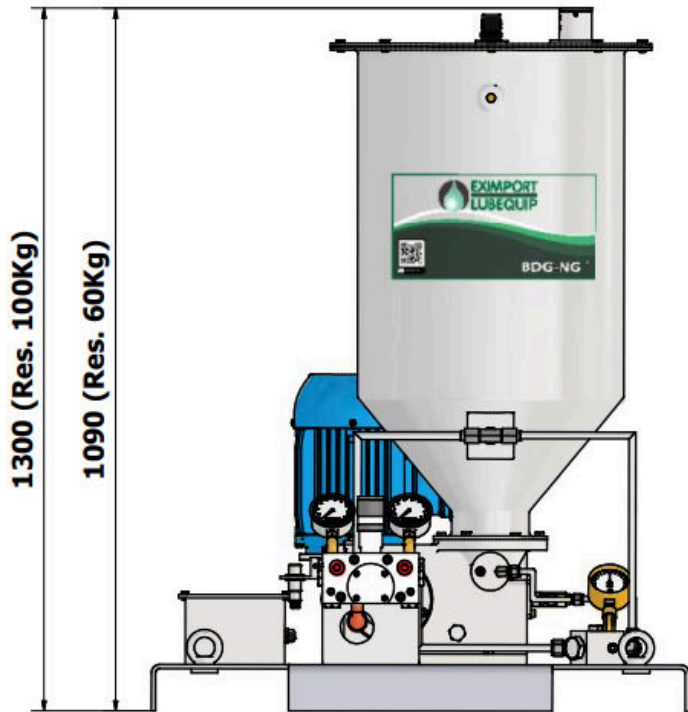

Principais Componentes

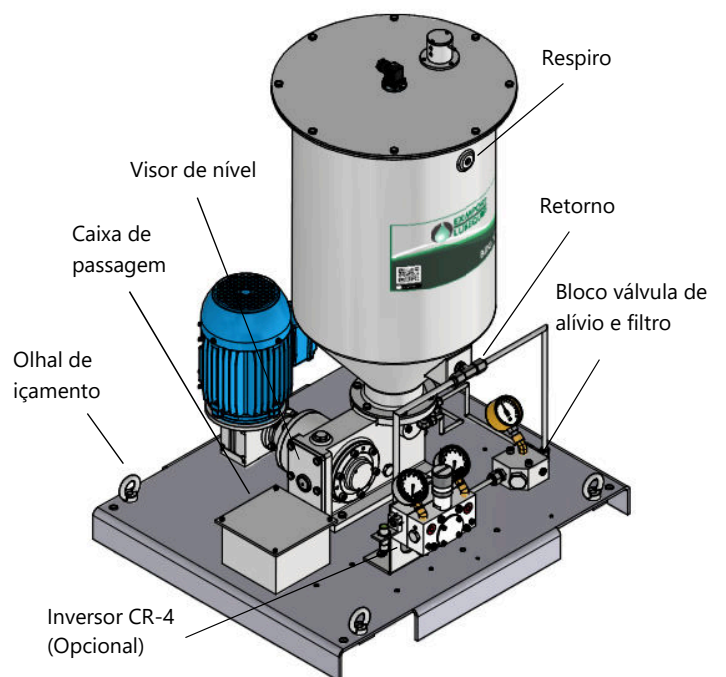
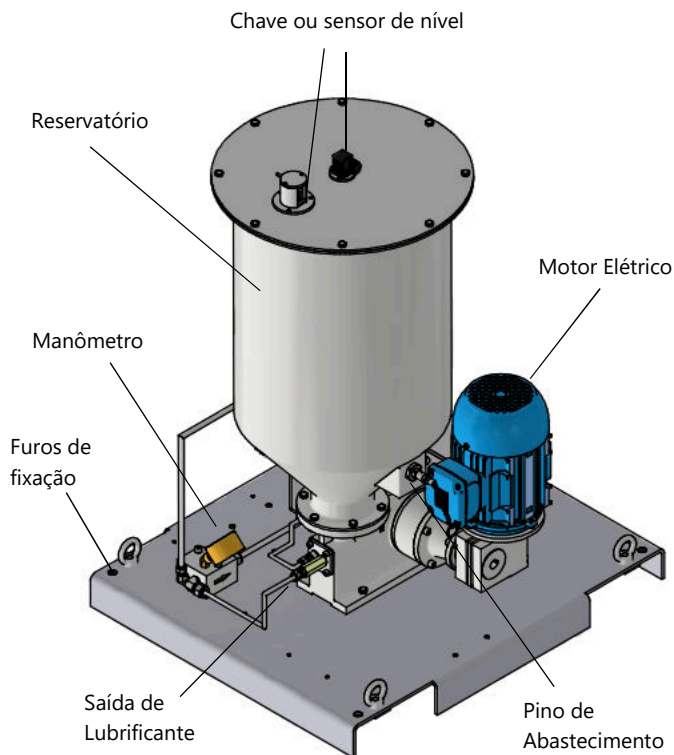

Bomba Elétrica BDG-NG

Chave de nível

A Bomba Elétrica BDG-NG é disponível com dois modelos de sensores de nível, a chave de nível standard com contatos tipo "reed" - "NA" ou "NF" e o sensor de nível a laser.

Sensor de nível a laser

O Sensor de nível à laser possui laser tipo 2, visor digital, calibração por botão para mais precisão e LED de sinalização de atuação do sensor. Utiliza tecnologia HS2 Time of Flight obtendo uma detecção consistente e estável, independentemente da cor, acabamento ou ângulo da superfície.

O sensor de nível à laser 2 possui um laser especial com duas saídas digitais, sendo cada uma ajustada para o nível mínimo e máximo do reservatório

Funcionamento

O sensor de nível à laser é configurado de fábrica para nível mínimo e máximo, instalado com o display em modo Lock, para evitar possíveis desconfigurações. Quando o lubrificante atinge a distância preset do sensor, a saída digital é acionada, assim como o led de sinalização no próprio sensor, informando a condição ao Lubecontrol Touch ou supervisor.

Ligação Elétrica do Sensor PNP

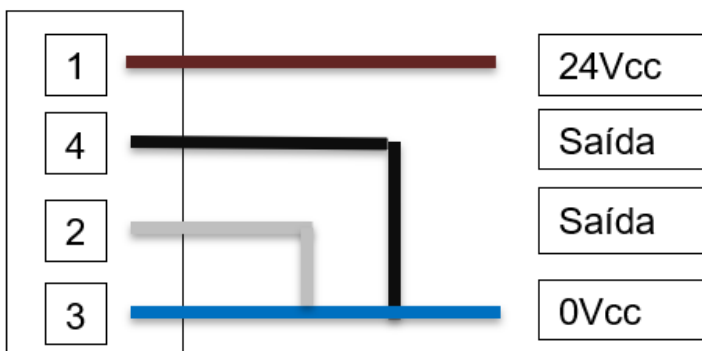

Ligação Elétrica do Sensor NPN

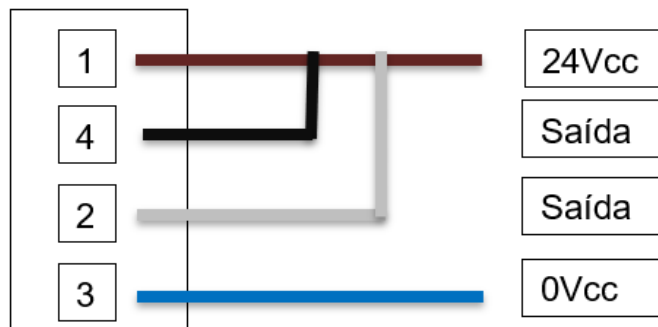

Chave de nível Standard

As chaves de nível standard são disponíveis com 2 ou 3 níveis sendo "NA ou "NF" com contatos tipo "Reed".

Funcionamento

Quando da variação do nível do liquido, um flutuador com massa magnética se desloca para reservatórios de óleo e para reservatórios de graxa o imã se encontra no disco seguidor. Ele é guiado por um tubo selado no qual está fixado um "Sensor", em cada altura desejada. Ao atingir a altura do sensor, a massa magnética do flutuador faz com que a lâmina móvel do contato feche ou abra o circuito, dependendo da configuração desejada do sensor. Um sinal óptico ou acústico pode então ser atuado, informando a necessidade de abastecer ou interromper o abastecimento do reservatório.

Ligação Elétrica

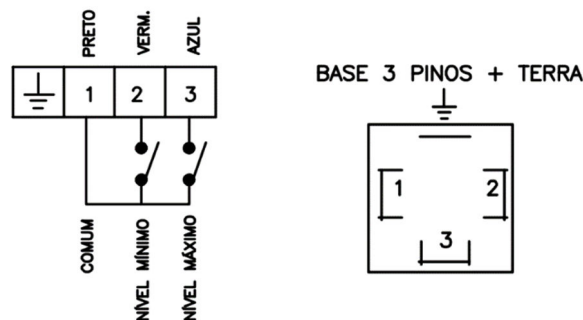

Informações de Compra

Bomba Elétrica BDG-NG -

Lubrificante

- Óleo - 1
- Graxa - 2

Vazão

- 550cm³ (redução 10:1) - 1
- 275cm³ (redução 20:1) - 2
- 130cm³ (redução 40:1) - 3

Reservatório

- Sem Reservatório - 0
- 60 Litros Metálico - 1
- 60 Litros Polietileno - 2
- 100 Litros Metálico - 3

Alimentação

- 220VCA - 1
- 380VCA - 2
- 440VCA - 3

Tipo de Inversor

- Sem Inversor - 0
- Com Inversor CR-4 Loop - 1
- Com Inversor CR-4 Fim de Linha - 2
- Com Inversor Elétrico 24vcc - 3
- Com Inversor Elétrico 110vca - 4
- Com Inversor Elétrico 220vca - 5

Chave de Nível

- Reed NA - 1
- Reed NF - 2
- Sensor a laser NA 24V - 3
- Sensor a laser NF 24V - 4
- Sensor a laser NA 110V - 5
- Sensor a laser NF 110V - 6

Quantidade de Níveis

- 2 Níveis - 1
- 3 Níveis - 2

Base e Caixa de passagem

- Com base e caixa de passagem - 0
- Sem base e caixa de passagem - 1

Nota: A opção da bomba sem base e sem caixa de passagem é utilizada apenas quando a bomba é montada em gabinete Eximport, a compra dessa opção sem a montagem de um CE não é possível.